

GEHL
KNIKLADERS

AL 540



VERKOOP / VERHUUR / SERVICE

Waregem

Kabeljauwstraat 20
8790 Waregem
T 051 63 43 31 F 051 63 52 73
info@vangaever.be

Lummen

Klaverbladstraat 13a
3560 Lummen
T 013 26 10 20 F 013 26 10 22
lummen@vangaever.be

Sint-Pieters-Leeuw

Bergensesteenweg 830
1600 Sint-Pieters-Leeuw
T 02 356 20 71 F 051 63 52 73
splw@vangaever.be



GEHL
KNIKLADERS

Vangaever
your partner for machinery

Afmetingen	540 - 4p/Cab
A. Lengte met bak	4490 mm
B. Lengte zonder bak	3815 mm
C. Hartlijn voorwiel/vorkenbord	740 mm
D. Wielbasis	1720 mm
E. Hartlijn achterwiel/achterkant	1200 mm
F. Hoogte Canopy/Cabine	2451/2295 mm
H. Hoogte motorkap	1487 mm
J. Maximum hefhoogte	3603 mm
K. Hoogte op bakas	3053 mm
L. Hoogte tot bakrand	2823 mm
M. Hoogte met gedumpte bak	2215 mm
N. Afstand wielen/gedumpte bak	267 mm
P. Breedte (buitenkant wielen)	1400 mm
R. Breedte/Canopy Cabine	1025 mm
S. Bodemvrijheid	246 mm
T. Draaistraal met bak	3255 mm
U. Draaistraal buitenkant buitenste wielen	2795 mm
V. Draaistraal binnenkant binnenstel wielen	1395 mm
W. Knikhoek	45°
X. Schephoek	35°
Y. Dumphoek	58°
Z. Schepbak op grond	29°
AA. Grondspeling aan as voorzetapparaat	203 mm
BB. Hoogte achterschort	385 mm
CC. Breedte bak standaard	1500 mm
Motor	
Merk motor	Yanmar
Model/aantal cilinders	4TNV88/3
Nettovermogen (kW)	35 kw
Cilinderinhoud	2,19 L
Hefvermogens	
Nominaal hefvermogen	1144/1161 kg
Statische kiplast	
Recht	1993/2091kg
Volledig geknikt	1357/1397 kg
Statische kiplast (met vorken)	
Recht	1531/1555 kg
Volledig geknikt	1041 kg
Uitbreekkraft op bak	47,81 kN
Leeggewicht	3106/3279 kg
Hydraulisch Systeem	
Opbrengst hydraulisch systeem	56,8 L/min
Werkdruk hydraulisch systeem	207 bar
Stuurdruk hydraulisch systeem	410 bar
Inhoud tank hydraulisch stuursysteem	42 L
Overige	
Batterij	12-volts
Inhoud brandstoftank	68 L
Rijsnelheid	0-20 km/hr

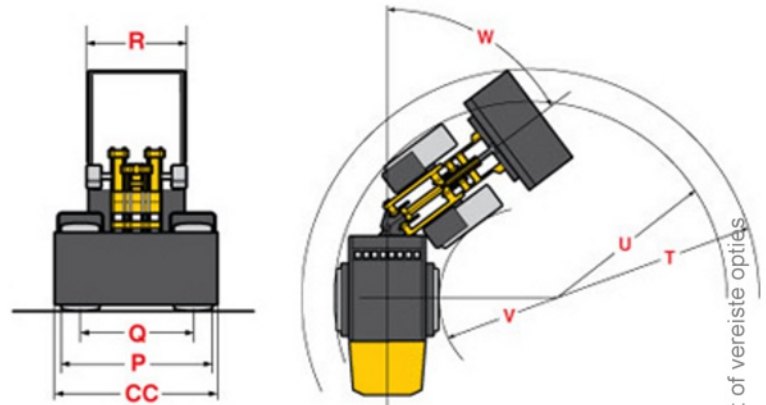
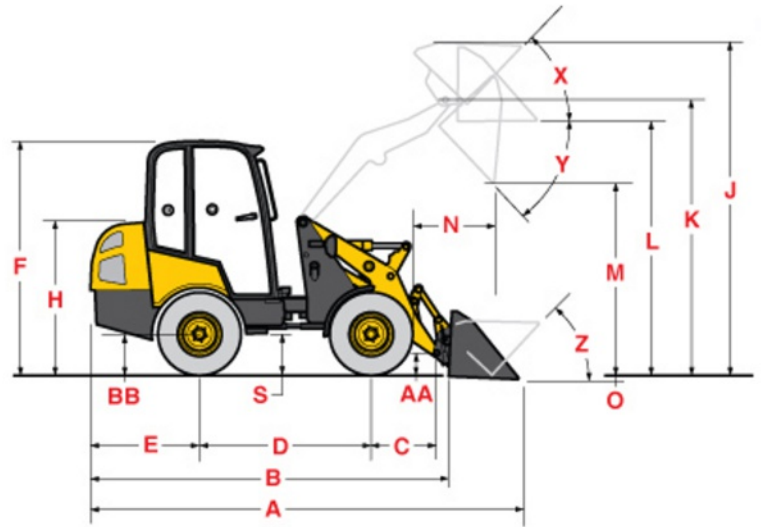

Specificaties en uitvoeringen onder voorbehoud wijzigingen fabrikant of vereiste opties