

**GEHL**  
KNIKLADERS

**AL 340**



**VERKOOP / VERHUUR / SERVICE**

**Waregem**

Kabeljouwstraat 20  
8790 Waregem  
T 051 63 43 31 F 051 63 52 73  
info@vangaever.be

**Lummen**

Klaverbladstraat 13a  
3560 Lummen  
T 013 26 10 20 F 013 26 10 22  
lummen@vangaever.be

**Sint-Pieters-Leeuw**

Bergensesteenweg 830  
1600 Sint-Pieters-Leeuw  
T 02 356 20 71 F 051 63 52 73  
splw@vangaever.be



**GEHL**  
KNIKLADERS

**Vangaever**  
your partner for machinery



## Afmetingen

340 - 4P/Cab

A. Lengte met bak	3975 mm
B. Lengte zonder bak	3365 mm
C. Hartlijn voorwiel/vorkenbord	515 mm
D. Wielbasis	1640 mm
E. Hartlijn achterwiel/achterkant	1051 mm
F. Hoogte Canopy/Cabine	2255 mm
H. Hoogte motorkap	1450 mm
J. Maximum hefhoogte	3310 mm
K. Hoogte op bakas	2845 mm
L. Hoogte tot bakrand	2620 mm
M. Hoogte met gedumpte bak	2095 mm
N. Afstand wielen/gedumpte bak	135 mm
P. Breedte (buitenkant wielen)	1065 mm
R. Breedte/Canopy Cabine	1025 mm
S. Bodemvrijheid	235 mm
T. Draaistraal met bak	2870 mm
U. Draaistraal buitenkant buitenste wielen	2525 mm
V. Draaistraal binnenkant binnenstel wielen	1440 mm
W. Knikhoeck	45°
X. Schephoek	29°
Y. Dumphoek	53°
Z. Schepbak op grond	25°
AA. Grondspeling aan as voorzetapparaat	208 mm
BB. Hoogte achterschort	370 mm
CC. Breedte bak standaard	1150 mm

## Motor

Merk motor	Yanmar
Model/aantal cilinders	3TNV88/3
Nettovermogen (kW)	26 kW
Cilinderinhoud	1,6 L

## Hefvermogens

Nominaal hefvermogen	854/905 kg
Statische kiplast	
Recht	1710/1811 kg
Volledig geknikt	1116/1198 kg
Statische kiplast (met vorken)	
Recht	1328/1436 kg
Volledig geknikt	861/952 kg
Uitbrekkkracht op bak	25.4 kN
Leeggewicht	2502/2631 kg

## Hydraulisch Systeem

Opbrengst hydraulisch systeem	45 L/min
Werkdruk hydraulisch systeem	207 bar
Stuurdruk hydraulisch systeem	345 bar
Inhoud tank hydraulisch stuursysteem	26 L

## Overige

Batterij	12-volts
Inhoud brandstoftank	57 L
Rijsnelheid	0-18,5 km/hr

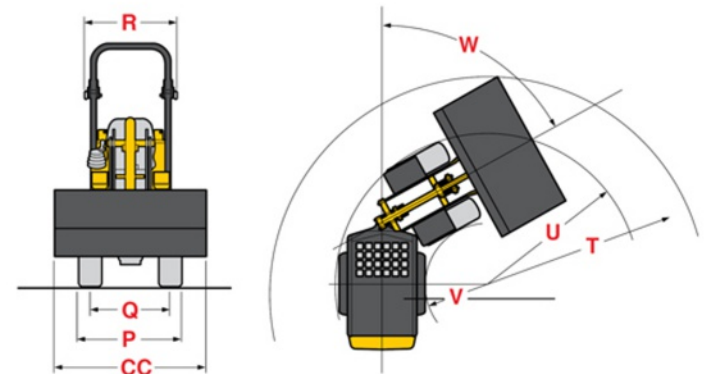
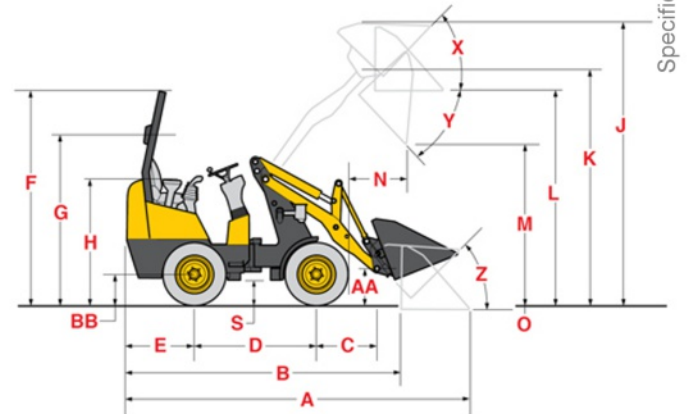
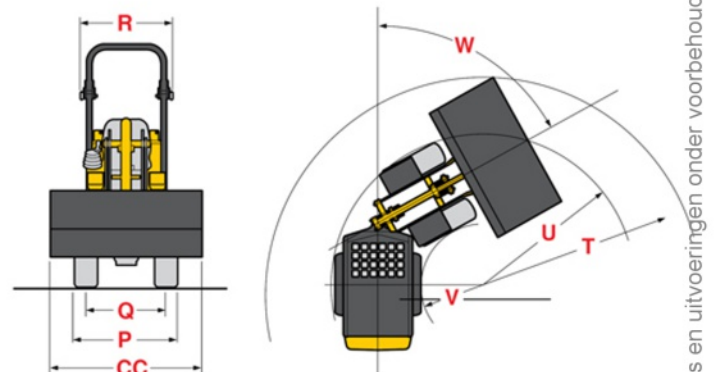
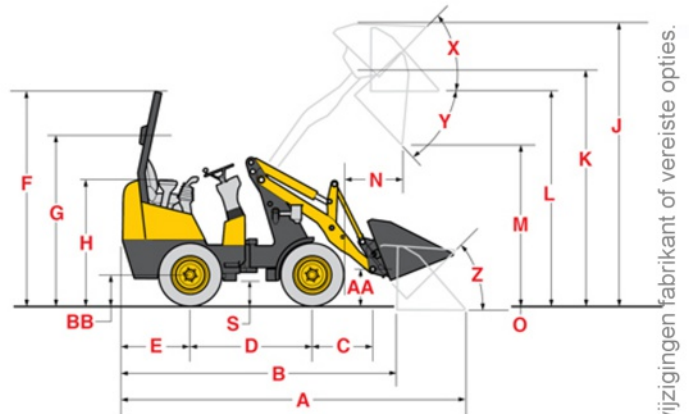

Specificaties en uitvoeringen onder voorbehoud wijzigingen fabrikant of vereiste opties.